



www.ampio.pl

INSTRUKCJA MONTAŻU I PROGRAMOWANIA ALARMU AMPIO ver.3

Instrukcja montażu

- ▶ **Montaż musi być wykonany zgodnie z niniejszą instrukcją.**
- ▶ **Wszystkie połączenia z instalacją samochodową muszą być lutowane i izolowane.**
- ▶ **Nie należy odcinać obwodów, które mogą powodować zagrożenie podróżujących pojazdem, oraz innych użytkowników drogi.**
- ▶ **Syrenka alarmowa powinna być zamontowana w miejscu z którego będzie dobrze słyszalna, z dala od źródeł ciepła tak aby w kopułce syrenki nie gromadziła się woda.**
- ▶ **W przypadku stosowania syrenki z własnym zasilaniem umożliwić łatwo dostęp do stacyjki syrenki.**
- ▶ **Wszelkie ingerencje w system alarmowy mogą być wykonywane jedynie przez autoryzowany serwis.**
- ▶ **Za wszystkie samodzielne ingerencje w system alarmowy odpowiedzialność ponosi właściciel urządzenia.**

Centralka alarmowa Ampio została tak zaprojektowana aby można było dostosować działanie systemu w zależności od potrzeb użytkownika. Dzięki wielu programowalnym parametrom można zmienić działanie całego systemu alarmowego. Niektóre z modyfikacji są dozwolone jedynie w autoryzowanych punktach montażowych.

Programowanie parametrów centralki

Jeżeli chcemy zmieniać parametry centralki należy przeprowadzić poniższą procedurę:

Wejście w tryb programowania

- ▶ wprowadzić PIN instalatora (domyślnie 876) przyciskając odpowiednią ilość razy przycisk (każda cyfra zostanie potwierdzona dźwiękiem buzzera). Przerwy między kolejnymi cyframi nie powinny wynosić więcej niż 10 sekund. Wejście w tryb programowania potwierdzone zostanie dźwiękiem buzzera a dioda LED błysnie osiem razy.

- ▶ Po wejściu w tryb programowania centralka czeka 20 sekund na przyciśnięcie przycisku (wybranie opcji) jeśli po tym czasie nie będzie reakcji centralka automatycznie wyjdzie z trybu programowania.

- ▶ teraz gdy już jesteśmy w trybie programowania wybieramy, jedną z dostępnych poniżej funkcji:

Konfiguracja centralki

- ▶ W zależności od tego które funkcje chcemy zmieniać wciskamy odpowiednia ilość razy przycisk antynapadu:

1 raz - Wybieranie samochodów z listy programów
2 razy - Zmiana parametrów centralki
3 razy - Programowanie pilotów i pastylek
4 razy - Zmiana kodów PIN
5 razy - Wersja centralki alarmowej
6 razy - Sprawdzanie aktywnych wejść centralki
7 razy - Uczenie impulsów zamka centralnego (proste)
10 razy - Przywracanie ustawień fabrycznych

PUNKT 1.2 - Zmiana parametrów centralki

Po wejściu w stan programowania oraz wybraniu funkcji programowania parametrów (2x przycisk centralki) wybieramy 3-cyfrowy numer parametru:

- ▶ przyciskamy przycisk serwisowy tyle razy ile wynosi pierwsza

liczba numeru parametru (np. dla 124 to będzie to jeden raz), centralka potwierdzi to błyskiem diody

- ▶ czekamy 2 sekundy
- ▶ przyciskamy przycisk serwisowy tyle razy ile wynosi druga liczba numeru parametru (np. dla 124 to będzie to dwa razy) centralka potwierdzi to błyskiem diody
- ▶ czekamy 2 sekundy
- ▶ przyciskamy przycisk serwisowy tyle razy ile wynosi trzecia liczba numeru parametru (np. dla 124 to będzie to cztery razy), centralka potwierdzi to błyskiem diody
- ▶ jeśli nowy kod zostanie poprawnie wprowadzony, potwierdzone zostanie to krótkim dźwiękiem buzzera
- ▶ wybranie numeru parametru który nie istnieje potwierdzone zostaje dwoma długimi dźwiękami buzzera i wyjściem ze stanu programowania.
- ▶ centralka automatycznie wyjdzie z trybu programowania po 20 sekundach bezczynności

Parametry zaczynające się na 1xx - posiadają tylko stan włączony lub wyłączony. Wybranie prawidłowego numeru parametru zostaje potwierdzone jego aktualnie ustawioną wartością:

- 1 sygnał buzzera - parametr włączony
- 2 sygnały buzzera - parametr wyłączony

Wybranie numeru parametru który nie istnieje potwierdzone zostaje dwoma długimi dźwiękami buzzera i wyjściem ze stanu programowania.

Teraz wybieramy nową wartość parametru:

- 1 raz** wciśnięcie przycisku - parametr **włączony** (potwierdzenie 1 sygnał buzzera)
- 2 razy** wciśnięcie przycisku - parametr **wyłączony** (potwierdzenie 2 sygnały buzzera)

Wybranie wartości parametru która nie istnieje (np. 3 lub 4 wciśnięcia przycisku) potwierdzone zostaje dwoma długimi dźwiękami buzzera i wyjściem ze stanu programowania.

Parametry zaczynające się na 5xx - posiadają wartość trzy cyfrową. Wybranie prawidłowego numeru parametru potwierdzone zostaje dwoma krótkimi dźwiękami buzzera. Wybranie numeru parametru który nie istnieje potwierdzone zostaje potwierdzona dwoma długimi dźwiękami buzzera i wyjściem ze stanu programowania.

Teraz moduł czeka na podanie trzy cyfrowej wartości parametru:

- ▶ Wciskamy tyle razy przycisk serwisowy ile wynosi **pierwsza cyfra** programowanej wartości powiększona o jeden (czyli dla wartości 512 będzie to 6x wcisnąć przycisk). Potwierdzone to zostanie jednym krótkim dźwiękiem buzzera.

- ▶ Wciskamy tyle razy przycisk serwisowy ile wynosi **druga cyfra** programowanej wartości powiększona o jeden (czyli dla wartości 512 będzie to 2x wcisnąć przycisk). Potwierdzone to zostanie dwoma krótkimi dźwiękami buzzera.

- ▶ Wciskamy tyle razy przycisk serwisowy ile wynosi **trzecia cyfra** programowanej wartości powiększona o jeden (czyli dla wartości 512 będzie to 3x wcisnąć przycisk). Potwierdzone to zostanie dwoma krótkimi dźwiękami buzzera.

Cyfry muszą być powiększone o jeden z uwagi na to aby możliwe było podanie także cyfry zero w wartościach parametrów. Wybranie wartości parametru która nie istnieje (np. 11 i 15 wciśnięć przycisku) potwierdzone zostaje dwoma długimi dźwiękami buzzera i wyjściem ze stanu programowania.

Ustawienia zostały zapisane możemy kontynuować programowanie wpisując nowe numery parametrów lub zakończyć programowanie.

Zatwierdzenie zmian programowanych parametrów realizowane przez przytrzymanie przycisku serwisowego na 2 sekundy.

Odrzucenie zmian programowanych parametrów następuje automatycznie po 20 sekundach bezczynności w trybie programowania lub wybraniu nie istniejącego parametru.

Przykład:

np.: chcemy włączyć funkcję komfortu.

1. Wchodzimy w tryb programowania - wprowadzamy PIN instalatora (domyślnie 876) przyciskając odpowiednią ilość razy przycisk (każda cyfra zostanie potwierdzona dźwiękiem buzzera). Przerwy między kolejnymi cyframi nie powinny wynosić więcej niż 10 sekund. Wejście w tryb programowania potwierdzone zostanie dźwiękiem buzzera a dioda LED błysnie osiem razy.
2. Wybieramy “Programowanie parametrów” - 2x naciskamy przycisk (beep buzzera)
3. Wybieramy parametr numer 114 - 1x naciskamy przycisk (beep buzzera)
4. Czekamy ok. 2 sekundy
5. Wybieramy parametr numer 114 - 1x naciskamy przycisk (druga cyfra numeru programu) (beep buzzera)
6. Czekamy ok. 2 sekundy
7. Naciskamy cztery razy przycisk (trzecia cyfra numeru programu) (beep buzzera).
8. Ustawiamy parametr na ON - 1x naciskamy przycisk (beep buzzera)
9. Koniec programowania i zapamiętanie parametrów - przytrzymujemy przycisk przez 2 sekundy, potwierdzone zostanie to szybkim błyskaniem diody LED oraz dźwiękami buzzera - parametry zostały zapamiętane.

Punkt 1.3 - Programowanie pilotów i pastylek

Procedura uczenia nowych i kasowania starych pilotów oraz pastylek, powinna być przeprowadzana przez autoryzowany punkt montażowy.

Uczenie pilotów

Jeżeli chcemy wprogramować nowe piloty (np. potrzebujemy nowego trzeciego pilota) należy wykonać poniższą procedurę:

- ▶ wprowadzić PIN instalatora (domyślnie 876) przyciskając odpowiednią ilość razy przycisk serwisowy. Przerwy między kolejnymi cyframi nie powinny wynosić więcej niż 10 sekund. Wejście w tryb programowania potwierdzone zostanie dźwiękiem buzzera a dioda LED błysnie osiem razy.
- ▶ przyciskamy trzy razy przycisk serwisowy, alarm potwierdzi to błyskiem diody
- ▶ przyciskamy jeden razy przycisk serwisowy, alarm potwierdzi to błyskiem diody
- ▶ teraz centralka czeka 25 sekund na wprogramowanie nowych pilotów
- ▶ przyciskamy jednocześnie oba przyciski pilota (ON i OFF, zaś. i wył.), alarm potwierdzi to błyskiem diody
- ▶ jeżeli chcemy wprogramować następną pilot przyciskamy jednocześnie oba przyciski w następnym pilotcie (ON i OFF, zaś. i wył.), alarm potwierdzi to błyskiem diody
Można zaprogramować maksymalnie 4 piloty. Pilota można zaprogramować tylko raz (nie można zaprogramować tego samego pilota 2 razy)
- ▶ aby zakończyć uczenie pilotów, przytrzymujemy przycisk serwisowy przez 1 sekundę, potwierdzone zostanie to szybkim błyskaniem diody LED

Kasowanie pilotów

Jeżeli chcemy wykasować wszystkie piloty z centralki należy wykonać poniższą procedurę:

- ▶ wprowadzić PIN instalatora (domyślnie 876) przyciskając odpowiednią ilość razy przycisk serwisowy. Przerwy między kolejnymi cyframi nie powinny wynosić więcej niż 10 sekund. Wejście w tryb programowania potwierdzone zostanie dźwiękiem buzzera a dioda LED błysnie osiem razy.
- ▶ przyciskamy trzy razy przycisk serwisowy, alarm potwierdzi to błyskiem diody
- ▶ przyciskamy trzy razy przycisk serwisowy, alarm potwierdzi to błyskiem diody
- ▶ wszystkie piloty zostały wykasowane z pamięci centralki
- ▶ centralka automatycznie sama wychodzi z trybu programowania

Uczenie pastylek

Jeżeli chcemy wprogramować dodatkową pastylkę do centralki należy wykonać poniższą procedurę:

- ▶ wprowadzić PIN instalatora (domyślnie 876) przyciskając odpowiednią ilość razy przycisk serwisowy. Przerwy między kolejnymi cyframi nie powinny wynosić więcej niż 10 sekund. Wejście w tryb programowania potwierdzone zostanie dźwiękiem buzzera a dioda LED błysnie osiem razy.
- ▶ przyciskamy trzy razy przycisk serwisowy, alarm potwierdzi to błyskiem diody
- ▶ przyciskamy dwa razy przycisk serwisowy, alarm potwierdzi to błyskiem diody
- ▶ teraz centralka czeka na wprogramowanie pastylki
- ▶ nacisnąć raz krótko przycisk na pastylce, alarm potwierdzi to dwoma błyskami diody
- ▶ jeżeli chcemy wprogramować następną pastylkę, naciskamy raz krótko przycisk na nowej pastylce, alarm potwierdzi to dwoma błyskami diody. Można zaprogramować cztery pastylki. Pastylkę można zaprogramować tylko raz (nie można zaprogramować tej samej 2 razy)
- ▶ aby zakończyć uczenie pastylek, przytrzymujemy przycisk serwisowy centralki przez 1 sekundę, potwierdzone zostanie to szybkim błyskaniem diody LED

UWAGA! Jeżeli pastylka od tego czasu będzie używana po wprogramowaniu należy ją włączyć! Nowa pastylka jest wyłączona aby nie zużywała się bateria. Jeżeli chcemy włączyć pastylkę należy przycisnąć przycisk na pastylce na ok. 6 sekund. Potwierdzone to zostanie zapaleniem diody LED na pastylce. Od tego czasu pastylka automatycznie wysyła kod co 6 sekund.

UWAGA! Jeśli podczas uczenia pastylek poziomy sygnały pastylki będzie mniejszy niż -67dBm centralka zasygnalizuje to dźwiękiem bzz buzera.

Punkt 1.3 - Testowanie zasięgu pastylki

Po prawidłowym wkodowaniu pastylki możemy przetestować zasięg jej działania. Po odebraniu prawidłowej transmisji z pastylki centralka alarmowa potwierdzi to dwukrotnym dźwiękiem buzzera.

Jeżeli chcemy przetestować zasięg pastylki należy wykonać poniższą procedurę:

- ▶ wprowadzić PIN instalatora (domyślnie 876) przyciskając odpowiednią ilość razy przycisk serwisowy. Przerwy między kolejnymi cyframi nie powinny wynosić więcej niż 10 sekund. Wejście w tryb programowania potwierdzone zostanie dźwiękiem buzzera a dioda LED błysnie osiem razy.
- ▶ przyciskamy trzy razy przycisk serwisowy, alarm potwierdzi to błyskiem diody
- ▶ przyciskamy sześć razy przycisk serwisowy, alarm potwierdzi to błyskiem diody
- ▶ teraz centralka czeka na sygnał z pastylki
- ▶ jeśli transmisji z pastylki zostanie odebrana prawidłowo centralka alarmowa potwierdzi to dwukrotnym dźwiękiem buzzera
- ▶ aby zakończyć test zasięgu, przytrzymujemy przycisk serwisowy przez 1 sekundę. Test zostanie automatycznie zakończony jeżeli centralka w ciągu 30 sekund nie odbierze prawidłowej transmisji z pastylki.

Kasowanie pastylek

Jeżeli chcemy wykasować wszystkie pastylki z centralki należy wykonać poniższą procedurę:

- ▶ wprowadzić PIN instalatora (domyślnie 876) przyciskając odpowiednią ilość razy przycisk serwisowy. Przerwy między kolejnymi cyframi nie powinny wynosić więcej niż 10 sekund. Wejście w tryb programowania potwierdzone zostanie dźwiękiem buzzera a dioda LED błysnie osiem razy.
- ▶ przyciskamy trzy razy przycisk serwisowy, alarm potwierdzi to błyskiem diody
- ▶ przyciskamy cztery razy przycisk serwisowy, alarm potwierdzi to błyskiem diody
- ▶ wszystkie pastylki zostały wykasowane z pamięci centralki
- ▶ centralka automatycznie sama wychodzi z trybu programowania

z dźwiękiem buzzera a dioda LED błysnie osiem razy.

▶ przyciskamy pięć razy przycisk antynapadu, alarm potwierdzi to dźwiękiem buzzera

▶ mrugnięciami diody LED możemy odczytać dwucyfrowy numer wersji oprogramowania. Najpierw podawana jest pierwsza cyfra, potem 3 sekundy dioda nie świeci a następnie podawana jest druga cyfra. Centralka automatycznie wychodzi ze stanu programowania.

PUNKT 1.4- Zmiana kodów PIN

Rozróżniamy trzy odrębne kody PIN:

PIN instalatora (3 cyfrowy) - służy do zmiany konfiguracji i ustawień centralki a także do programowania i kasowania pilotów oraz identyfikatorów. Stosowany jest wyłącznie przez uprawnionych instalatorów. Domyślnie kod jest ustawiony na 876.

PIN rozbrojenia awaryjnego (3 cyfrowy) - umożliwia nam czasowe wyłączenie centralki (np. przy zgubieniu pilota lub oddaniu pojazdu do warsztatu) do momentu przyciśnięcia przycisku antynapadu. Domyślnie kod jest ustawiony na 234.

PIN antyporwania i immobilisera (to 2 ostatnie cyfrowy kodu PIN rozbrojenia awaryjnego) - potrzebny jest przy funkcji antyporwaniowej i immobilisera. Przy aktywnej funkcji “PIN antyporwania i immobilisera” aby wyjść z fazy antyporwania lub immobilisera nie wystarczy tylko wcisnąć przycisk autoryzacji na 0,5 sekundy tylko należy za jego pomocą podać kod PIN antyporwania lub immobilisera ustawiony przez instalatora lub użytkownika. Domyślnie kod jest ustawiony na dwie ostatnie cyfry kodu PIN rozbrojenia awaryjnego czyli 34.

Kody PIN rozbrojenia awaryjnego oraz antyporwania i immobilisera zaleca się zmienić po instalacji systemu alarmowego i poinformować o nich użytkownika pojazdu.

Zmiana kodu PIN instalatora

- ▶ wprowadzić PIN instalatora (domyślnie 876) przyciskając odpowiednią ilość razy przycisk. Przerwy między kolejnymi cyframi nie powinny wynosić więcej niż 10 sekund. Wejście w tryb programowania potwierdzone zostanie dźwiękiem buzzera a dioda LED błysnie osiem razy.
- ▶ przyciskamy cztery razy przycisk, alarm potwierdzi to błyskiem diody
- ▶ przyciskamy jeden raz przycisk, alarm potwierdzi to błyskiem diody
- ▶ wpisujemy nowy, 3 cyfrowy, kod PIN instalatora: przyciskamy przycisk tyle razy ile ma wynosić pierwsza cyfra kodu PIN - potwierdzone to zostanie błyskiem diody, następnie przyciskamy przycisk tyle razy ile ma wynosić druga cyfra kodu PIN - potwierdzone to zostanie błyskiem diody i tak samo jak pozostałe wprowadzamy ostatnią trzecią cyfrę kodu PIN.
- ▶ Potwierdzone zostanie to dwukrotnym sygnałem buzera.
- ▶ teraz należy powtórzyć wprowadzanie kodu PIN tak samo jak w punkcie powyżej. Zmiana kodu PIN instalatora wymaga aby podać go dwukrotnie.
- ▶ jeśli za drugim razem zostanie podany inny kod PIN niż za pierwszym razem, wyjdzie ze stanu programowania a dioda LED zapali się dwukrotnie na czas 2 sekund.
- ▶ jeśli nowy kod zostanie dwa razy poprawnie wprowadzony, dioda LED kilka krotnie szybko błysnie a centralka automatycznie wyjdzie ze stanu programowania

Zmiana kodu PIN rozbrojenia awaryjnego

- ▶ wprowadzić PIN instalatora (domyślnie 876) przyciskając odpowiednią ilość razy przycisk. Przerwy między kolejnymi cyframi nie powinny wynosić więcej niż 10 sekund. Wejście w tryb programowania potwierdzone zostanie dźwiękiem buzzera a dioda LED błysnie osiem razy.
- ▶ przyciskamy cztery razy przycisk, alarm potwierdzi to błyskiem diody
- ▶ przyciskamy dwa razy przycisk, alarm potwierdzi to błyskiem diody
- ▶ wpisujemy nowy, 3 cyfrowy, kod PIN rozbrojenia awaryjnego: przyciskamy przycisk tyle razy ile ma wynosić pierwsza cyfra kodu PIN - potwierdzone to zostanie błyskiem diody, następnie przyciskamy przycisk tyle razy ile ma wynosić druga cyfra kodu PIN - potwierdzone to zostanie błyskiem diody i tak samo jak pozostałe wprowadzamy ostanią trzecią cyfrę kodu PIN.
- ▶ jeśli nowy kod zostanie poprawnie wprowadzony, dioda LED kilka krotnie szybko błysnie a centralka automatycznie wyjdzie ze stanu programowania

PUNKT 1.5- Wersja oprogramowania centralki alarmowej

Możemy sprawdzić jaką wersję oprogramowania posiada nasza centralka. Numer wersji jest jednocześnie ostatnim numerem programu z listy dostępnych fabrycznych programów. W celu sprawdzenia wersji należy:

- ▶ wprowadzić PIN instalatora (domyślnie 876) przyciskając odpowiednią ilość razy przycisk (każda cyfra zostanie potwierdzona dźwiękiem buzzera). Przerwy między kolejnymi cyframi nie powinny wynosić więcej niż 10 sekund. Wejście w tryb programowania potwierdzone zostanie

dźwiękiem buzzera a dioda LED błysnie osiem razy.

▶ przyciskamy pięć razy przycisk antynapadu, alarm potwierdzi to dźwiękiem buzzera

▶ mrugnięciami diody LED możemy odczytać dwucyfrowy numer wersji oprogramowania. Najpierw podawana jest pierwsza cyfra, potem 3 sekundy dioda nie świeci a następnie podawana jest druga cyfra. Centralka automatycznie wychodzi ze stanu programowania.

PUNKT 1.7- Uczenie impulsów uzbrajających i rozbrajających alarm

 Po podłączeniu centralki zgodnie ze schematem montażowym alarm reaguje na standardowe impulsy zamykania i otwierania centralnego zamka (impuls prądowy +12V na siłowniku przy zamykaniu i otwieraniu). Jeśli samochód posiada takie impulsy sterujące centralka alarmowa powinna działać od razu po podłączeniu.

 W przypadku gdy na siłowniku występują inne impulsy lub potencjały centralka nie będzie prawidłowo działać i należy przeprowadzić procedurę uczenia impulsów.

 Dostępne procedury uczenia impulsów:

- ▶ **uczenie proste** - podstawowy tryb uczenia impulsów reagujący na kolejność występowania impulsów. Procedura jest zalecana do większości pojazdów.

Możliwe jest też wybranie programu z kilku fabrycznie zaprogramowanych w centralce.

Uczenie alarmu impulsów zamka centralnego (proste)

W celu wejścia do procedury uczenie impulsów należy:

- ▶ wprowadzić PIN instalatora (domyślnie 876) przyciskając odpowiednią ilość razy przycisk (każda cyfra zostanie potwierdzona dźwiękiem buzzera). Przerwy między kolejnymi cyframi nie powinny wynosić więcej niż 10 sekund. Wejście w tryb programowania potwierdzone zostanie dźwiękiem buzzera a dioda LED błysnie osiem razy..
- ▶ przyciskamy siedem razy przycisk (uczenie impulsów)
- ▶ przyciskamy jeden raz przycisk (uczenie impulsów tryb prosty)
- ▶ alarm uczy się tylko kolejności impulsów.
- ▶ centralka po stwierdzeniu że na wejściach uczących, stany nie zmieniają się przez okres 1 sekundy, potwierdzi to beep'em buzzera i zapalenie diody LED centralki
- ▶ teraz należy przy pomocy oryginalnego, fabrycznego pilota zamknąć centralny zamek.
- ▶ po wykryciu impulsów alarm potwierdzi to zgaszeniem diody LED i beep'em buzzera,
- ▶ naciskamy przycisk centralki alarmowej
- ▶ teraz należy przy pomocy oryginalnego, fabrycznego pilota otworzyć centralny zamek.
- ▶ alarm potwierdzi to kilkakrotnym beep'em syrenki.
- ▶ procedura uczenia jest zakończona

PUNKT 1.10- Przywracanie ustawień fabrycznych

Możemy przywrócić ustawienia fabryczne centralki. Wszystkie parametry zostają ustawione domyślnie, centralka zostaje zresetowana i należy ponownie ustawić numer programu dla danego samochodu. W celu przywrócenia domyślnych ustawień należy:

- ▶ wprowadzić PIN instalatora (domyślnie 876) przyciskając odpowiednią ilość razy przycisk. Przerwy między kolejnymi cyfra mi nie powinny wynosić więcej niż 10 sekund. Wejście w tryb programowania potwierdzone zostanie dźwiękiem buzzera a dioda LED błysnie osiem razy.
- ▶ przyciskamy dziesięć razy przycisk, alarm potwierdzi to błyskiem diody
- ▶ wszystkie parametry zostają ustawione domyślnie, centralka zostaje zresetowana

PUNKT 1.1- Wybieranie programów z listy

 Możliwe jest wybranie programu z kilku fabrycznie zaprogramowanych w centralce (nie trzeba w tym przypadku przeprowadzać uczenia impulsów). W tym celu należy:

- ▶ wprowadzić PIN instalatora (domyślnie 876) przyciskając odpowiednią ilość razy przycisk (każda cyfra zostanie potwierdzona dźwiękiem buzzera). Przerwy między kolejnymi cyframi nie powinny wynosić więcej niż 10 sekund. Wejście w tryb programowania potwierdzone zostanie dźwiękiem buzzera a dioda LED błysnie osiem razy.
- ▶ przyciskamy jeden raz przycisk (wybieranie samochodów z listy

programów)

▶ w zależności od potrzeby wybieramy odpowiedni program. Numer programu składa się zawsze z dwóch liczb:

● przyciskamy przycisk tyle razy ile wynosi pierwsza liczba numeru programu (np. dla 1 - 4 to będzie to jeden raz), centralka potwierdzi krótkim beepem syrenki

● przyciskamy przycisk tyle razy ile wynosi druga liczba numeru programu (np. dla 1 - 4 to będzie to cztery razy) centralka potwierdzi krótkim dwukrotnym beepem syrenki

● jeżeli wybranie programu potwierdzone zostanie dłuższym sygnałem “bzz”, oznacza to że podany został błędny numer programu. Prawidłowy numer programu zostaje potwierdzony krótkim dwukrotnym beepem buzzera.

Przykład:

Wybieramy program nr. 1-2 **AUDI**

 ▶ wprowadzić PIN instalatora (domyślnie 876) przyciskając odpowiednią ilość razy przycisk (każda cyfra zostanie potwierdzona dźwiękiem buzzera). Przerwy między kolejnymi cyframi nie powinny wynosić więcej niż 10 sekund. Wejście w tryb programowania potwierdzone zostanie dźwiękiem buzzera a dioda LED błysnie osiem razy.

▶ przyciskamy jeden raz przycisk (wybieranie samochodów z listy programów) i

▶ znów przyciskamy przycisk jeden raz (pierwsza cyfra numeru programu), centralka potwierdzi to krótkim beepem buzzera

▶ przyciskamy przycisk centralki dwa razy (druga cyfra numeru programu), centralka potwierdzi to krótkim kilkakrotnym beepem buzzera

▶ program został wybrany i ustawiony

Aktualizacja listy programów

 Centralka Ampio BP jest przystosowana do współpracy z programatorem Ampio USB. Dzięki niemu możliwa jest aktualizacja listy programów a także wgranie nowego oprogramowania centralki.

 Wszystkie potrzebne pliki są dostępne dla autoryzowanych montażystów i można je pobrać z naszej strony **www.ampio.pl (Strefa dla instalatorów)**.

 Jeśli centralka nie obsługuje danego modelu auta, po uprzednim kontakcie z naszą firmą i za pomocą programatora Ampio USB możliwe jest stworzenie odpowiednio działającego programu.

	<u>LISTA PROGRAMÓW</u>	
UNIWERSALNY	- nr. 1 - 1	
AUDI	- nr. 1 - 2	
SPRINTER	- nr. 1 - 3	
KIA SOUL	- nr. 1 - 4	
FORD MONDEO (z rygłem)	- nr. 1 - 5	
MERCEDES (zegary)	- nr. 1 - 6	
PODWÓJNY IMPULS	- nr. 1 - 7	
IMPULS ZEZWALACJĄCY	- nr. 1 - 8	

3 *razy beep* - alarm został wzbudzony od wejścia dodatkowego
4 *razy beep* - alarm został wzbudzony od wejścia krańcowego (wejście analogowe)

5 *razy beep* - alarm został wzbudzony od wejścia krańcowego bagażnika
6 *razy beep* - alarm został wzbudzony od wejścia prealarmowego
7 *razy beep* - alarm został wzbudzony od wejścia krańcowego maski silnika
8 *razy beep* - alarm został wzbudzony od wejścia zapłonowego

▶ po zakończeniu procedury centralka wraca do stanu programowania.

1 - 2. AUDI

Program dedykowany do samochodów marki Audi.

Jeden impuls plusowy na “Wejściu załączającym alarm” powoduje uzbrojenie centralki, a dwa impulsy plusowe na tym samym wejściu (“Wejściu załączającym alarm”) powodują rozbrojenie centralki. Przy tym programie nie trzeba podłączać przewodów: “Wejście wyłączające alarm” oraz “Wejść blokujących”.

1 - 3. MERCEDES SPRINTER

Program dedykowany do samochodu Mercedes Sprinter.

Przy tym programie nie trzeba podłączać przewodów: “Wejście wyłączające alarm” oraz “Wejście załączające alarm“. Obydwa “Wejścia blokujące”

należy połączyć razem.

Trzy impulsy masowe na “Wejściu blokującym” powodują uzbrojenie centralki, a jeden impuls masowy na tym samym wejściu (“Wejściu blokującym”) powoduje rozbrojenie centralki.

1 - 4. KIASOUL

Program dedykowany do samochodu Kia Soul model 2009.

Szczegółowa instrukcja montażu znajduje się na stronie www.ampio.pl w Strefie dla instalatorów.

1 - 5. FORD MONDEO (z rygłem)

Program dedykowany do samochodu Ford Mondeo z rygłem model 2006.

Szczegółowa instrukcja montażu znajduje się na stronie www.ampio.pl w Strefie dla instalatorów.

1 - 6. MERCEDES (zegary)

Program dedykowany do samochodów marki Mercedes gdzie impulsy dla centralki można uzyskać za tablica wskaźników. Transmisja cyfrowa.

1 - 7. PODWÓJNY IMPULS

Do uzbrojenia i rozbrojenia centralki wymagany jest podwójny impuls centralnego zamka (nowe auta Volkswagen)

1 - 8. IMPULS ZEZWALAJĄCY

Do uzbrojenia i rozbrojenia centralki wymagany jest impuls zezwalający z przewodu żółto-zielony (Wejście blokujące 1). Impuls musi wystąpić od 0,5 sek przed impulsem centralnego zamka otwórz do 2 sek po impulsie centralnego zamka zamknij.

Szczegółowa instrukcja montażu znajduje się na stronie www.ampio.pl w Strefie dla instalatorów.

Stan serwisowy

Wejście w stan serwisowy umożliwia nam czasowe wyłączenie centralki np. w gdy planujemy oddać samochód do warsztatu. Jeżeli chcemy wejść w stan serwisowy należy:

- ▶ wpisać kod PIN rozbrojenia awaryjnego (domyślnie 234) lub przytrzymać przycisk centralki przez ok 10 sekund
- ▶ po wejściu w stan serwisowy dioda LED alarmu błyska co 3 sekundy
- ▶ aby wyjść ze stanu serwisowego należy przytrzymać przycisk centralki przez ok 2 sekundy
- ▶ w trybie serwisowym możemy przejść do trybu programowania wpisując PIN instalatora

Historia alarmowania

Jeżeli chcemy sprawdzić przyczynę ostatniego alarmowania należy:

- ▶ wpisać kod PIN rozbrojenia awaryjnego (domyślnie 234) lub przytrzymać przycisk centralki przez ok. 10 sekund. Potwierdzone zostanie to błyskaniem diody LED
- ▶ włączamy zapłon
- ▶ przyciskamy dwa razy przycisk, dioda LED centralki zapali się
- ▶ krótki dźwięk buzzera, przerwa 1,5sek, dioda LED zgaśnie
- ▶ teraz dioda LED ilością błysków (buzzer ilością dźwięków) informuje o przyczynie alarmowania
- ▶ procedura zostaje powtórzona i podawana jest starsza przyczyna alarmowania do wyczerpania listy historii alarmowania (5 pozycji)

3 *razy beep* - alarm został wzbudzony od wejścia dodatkowego
4 *razy beep* - alarm został wzbudzony od wejścia krańcowego (wejście analogowe)

5 *razy beep* - alarm został wzbudzony od wejścia krańcowego bagażnika
6 *razy beep* - alarm został wzbudzony od wejścia prealarmowego
7 *razy beep* - alarm został wzbudzony od wejścia krańcowego maski silnika

8 *razy beep* - alarm został wzbudzony od wejścia zapłonowego

▶ po zakończeniu procedury centralka wraca do stanu programowania.

Schemat programowania centralki

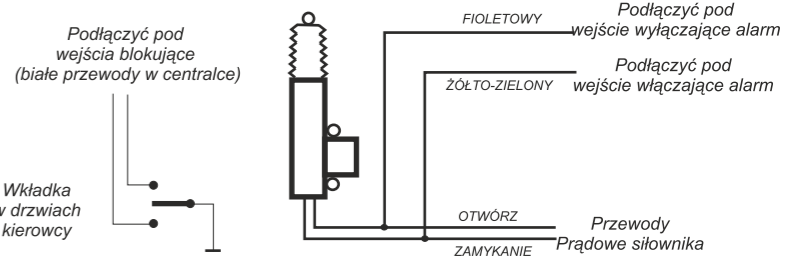
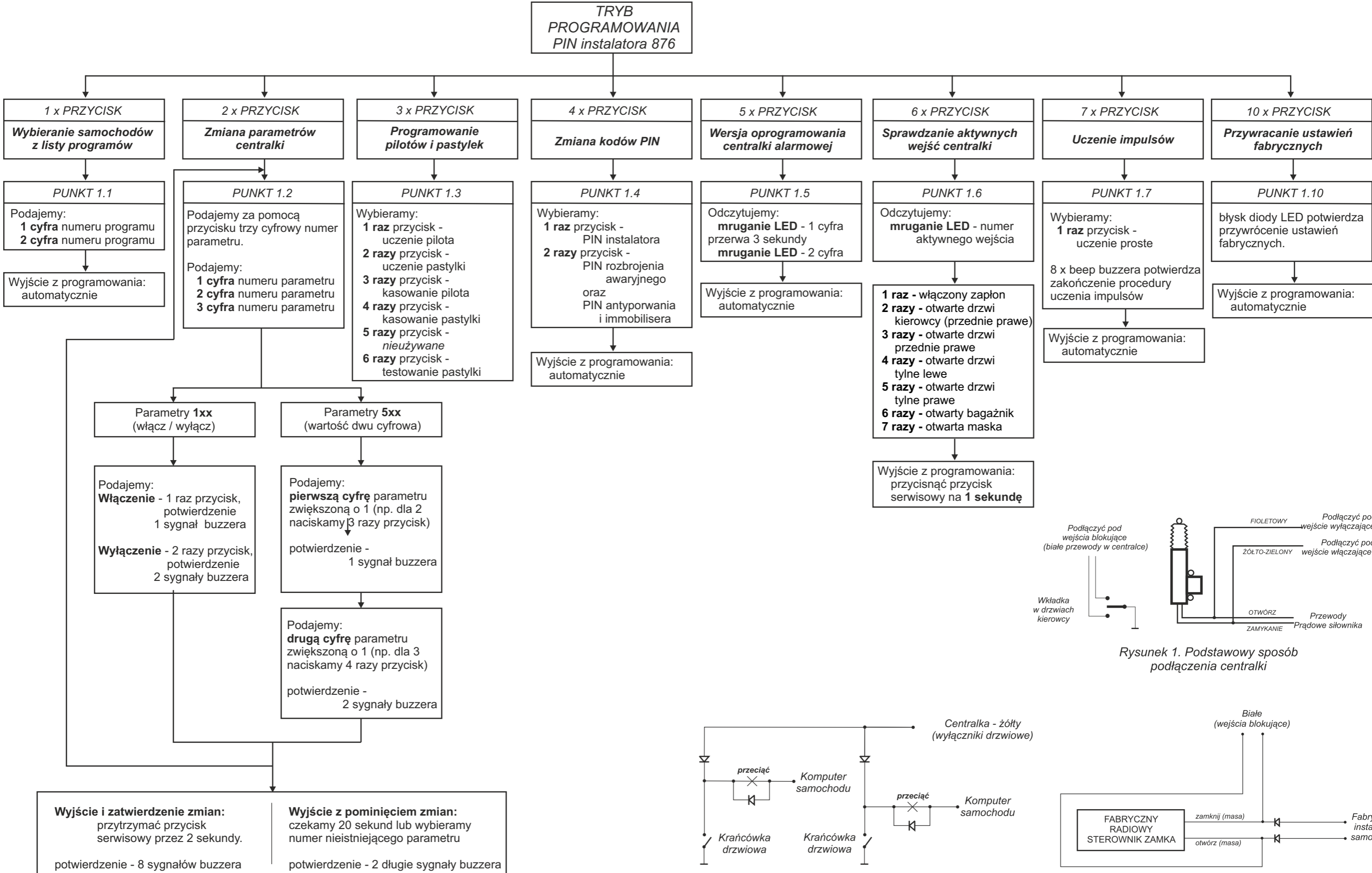

Rysunek 1. Podstawowy sposób podłączenia centralki

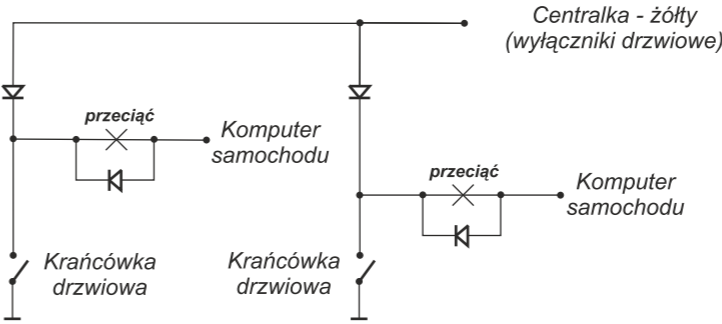

Rysunek 2. Sposób podłączania krańcówek drzwiowych

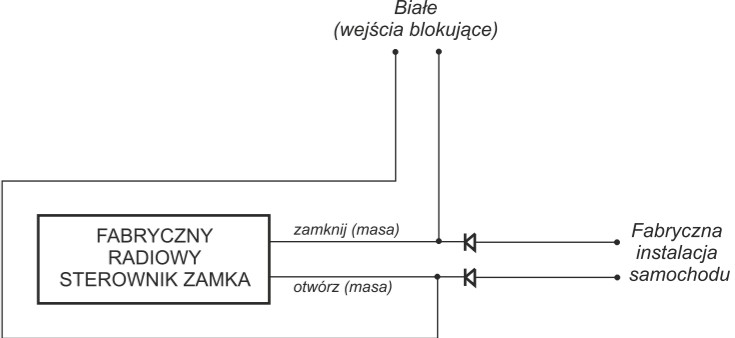

Rysunek 3. Sposób podłączania wejść blokujących

LISTA PARAMETRÓW 1xx

NR PARAMETRU	OPIS	1x PRZYCISK (ON)	2x PRZYCISK (OFF)
111	Załączenie i wyłączenie alarmu	głośno	cicho*
112	Czas centralnych zamków	3 sekundy	0,7 sekundy*
113	Zamykanie zamków podczas jazdy i otwarcie po jej zakończeniu	włączona	wyłączona*
114	Funkcja komfort (dodatkowy impuls zamka zamknij 25 sekund)	włączona	wyłączona*
115	Samouzbrojenie po przypadkowym rozbrojeniu	włączone	wyłączone*
116	Deaktywacja funkcji samouzbrojenia poprzez:	wejście dodatkowe	wejście krańcowe*
117	Immobiliser	aktywny	nieaktywny*
118	Antynapad po załączeniu zapłonu i określonym czasie	aktywne	nieaktywne*
119	Antyporwanie po załączeniu zapłonu i otwarciu drzwi	aktywne	nieaktywne*
121	Test drzwi po uzbrojeniu alarmu	po 2 sek od uzbrojenia	po 30 sek od uzbrojenia
122	Opóźnienie alarmowania	po 2 sek	brak
123	Prealarm po 1 sek. od pobudzenia	włączony	wyłączony*
124	Sterowanie kierunkowskazami Podczas alarmowania (przewód niebieski +12V)	włączone*	wyłączone
125	Sterowanie sekwencyjne Kierunkowskazami podczas alarmowania (przewód niebieski +12V)	impuls ciągly	sekwencyjnie*
126	Sterowanie kierunkowskazami Podczas uzbrajania i rozbrajania (przewód niebieski +12V)	włączone	wyłączone*
127	Sterowanie sekwencyjne lub dodatkowy kanał (przewód szary – masa 200mA)	dodatkowy kanał transmisji	sterowanie sekwencyjne*
128	Sekwencyjne sterowanie klaksonem (przewód szary)	włączone	wyłączone*
129	Generowany beep w momencie przyciśnięcia przycisku	włączone*	wyłączone
131	Generowany beep 2 sek. od puszczenia przycisku	włączone*	wyłączone
132	Blokowanie kasowania antynapadu, antyporwania i immobilisera przyciskiem serwisowym	włączone (tylko kod PIN)	wyłączone*
133	Blokowanie wejścia w stan serwisowy za pomocą Przycisku serwisowego	włączone (tylko kod PIN)	wyłączone*
134	Nie można rozbroić alarmu kiedy pastylki nie ma w zasięgu	włączone	wyłączone*
135	Wyzwalanie wejścia specjalnego	plusem (powyżej 8V)	masą* (poniżej 2V)
136	Wyzwalanie wejścia krańcowego	plusem (powyżej 8V)	masą* (poniżej 2V)
137	Podczas włączenia zasilania centralki generowany jest krótki beep buzzera	włączone	wyłączone*
138	Blokowanie rozbrojenia alarmu przy załączonym zapłonie (wymagane w niektórych autach)	włączone	wyłączone*
139	Błyskanie diody czuwania	krótkie	plynnie*

* ustawienia fabryczne

UWAGA! Korzystanie z głośnego potwierdzenia załączenia i wyłączenia alarmu, funkcji antyporwaniowej i antynapadowej (parametr 118, 117 - standardowo wyłączone) może mieć miejsce tylko w krajach, w których nie obowiązują przepisy Regulaminu 97EKG ONZ. W przeciwnym wypadku homologacja zamontowanego Samochodowego Systemu Alarmowego AMPIO staje się nieważna! Włączenie tej funkcji jest możliwe tylko na własną odpowiedzialność użytkownika.

OPIS PARAMETRÓW 1xx

- 111 Załączenie i wyłączenie alarmu może być potwierdzone dźwiękiem syreny.
- 112 Czas trwania impulsów zamka podczas zamykania i otwierania alarmu. Można programować 0,7 sekundy lub 3 sekundy.
- 113 Po załączeniu zapłonu i upływie 5 sekund centralny zamek zostanie zamknięty (w czasie tym czasie drzwi muszą być zamknięte w przeciwnym razie funkcja nie zadziała). Po wyłączeniu zapłonu centralny zamek zostanie otwarty.
- 114 Po załączeniu alarm wystawia dodatkowy impuls centralnego zamka zamknij (używany do funkcji domykania szyb) o czasie trwania 25 sekund.
- 115 Jeżeli wyłączymy alarm a drzwi nie zostaną otwarte to po upływie 25 sekund alarm sam ponownie się uzbroi.
- 116 Samouzbrojenie nie zadziała aktywne będzie wejście krańcowe lub wejście dodatkowe.
- 117 Włączenie funkcji immobilisera. Alarm wchodzi w tryb immobilisera od razu po otwarciu drzwi. Sygnalizowane jest to szybkimi błyskami diody LED. W tym trybie działa blokada odjazdu i uruchomienie pojazdu jest niemożliwe. Aby skasować immobiliser należy przycisnąć przycisk serwisowy na 0,5 sekundy, alarm potwierdzi to błyskiem diody LED (lub w przypadku wprogramowanej pastylki, musi ona być w zasięgu centralki).
- 118 Włączenie funkcji antynapadu. Alarm wchodzi w antynapad przy załączonym zapłonie i po określonym czasie. Aby skasować antynapad należy przycisnąć przycisk serwisowy na 0,5 sekundy, alarm potwierdzi to błyskiem diody LED (lub w przypadku wprogramowanej pastylki, musi ona być w zasięgu centralki).
- 119 Włączenie funkcji antyporwania. Alarm wchodzi w antyporwanie po określonym czasie przy załączonym zapłonie i otwarciu drzwi. Aby skasować antyporwanie należy przycisnąć przycisk serwisowy na 0,5 sekundy, alarm potwierdzi to błyskiem diody LED (lub w przypadku wprogramowanej pastylki, musi ona być w zasięgu centralki).
- 121 Jeżeli po załączeniu alarmu drzwi będą otwarte alarm wygeneruje trzykrotny beep syreny. Jeśli aktywne będzie wejście specjalne alarm wygeneruje czterokrotny beep syreny.
- 122 Opóźnienie fazy alarmowania o 2 sekundy.
- 123 Wejście prealarmowe jest aktywne dopiero po 1 sekundzie od pobudzenia.
- 124 Alarmowanie może być potwierdzone błyskami kierunkowskazów lub można wyłączyć tą funkcję (przewód niebieski +12V).
- 125 Włącza sekwencyjne sterowanie kierunkowskazami podczas alarmowania (przewód szary podaje masę, max 200mA). Z tego parametru korzystamy przy sterowaniu kierunkowskazami poprzez podłączenie się do wyłącznika świateł awaryjnych. Przy ustawieniu **“sekwencyjnie”** - podaje 0,5 sek impuls masy na przewodzie szarym na początku fazy alarmowania oraz 0,5 sek impuls masy na końcu fazy alarmowania. Przy ustawieniu **“impuls ciągly”** - podaje masę przez całą fazę alarmowania.
- 126 Uzbrajanie i rozbrajanie centralki może być potwierdzone błyskami kierunkowskazów lub można wyłączyć tą funkcję (przewód niebieski +12V).
- 127 Przewód szary działa jako sterowanie sekwencyjne kierunkowskazami lub jako kanał dodatkowy z pilota Ampio. Maksymalna obciążalność wyjścia 200mA.
- 128 Sekwencyjne sterowanie klaksonem (przewód szary). Do alarmowania można wykorzystać klakson zamiast syrenki. Należy pamiętać o zastosowaniu przekładnika, który będzie sterował klaksonem. Obciążalność wyjścia (przewód szary) wynosi 200mA. *UWAGA! Jeśli ta funkcja jest aktywna nie działa sekwencyjne sterowanie kierunkowskazami (funkcja 125).*
- 129 Funkcja wyłącza dźwiękowe potwierdzenie buzzerem naciśnięcia przycisku centralki. Przydatne jeśli nie chcemy aby ktoś usłyszał ile razy wciskamy przycisk podczas wpisywania kodu PIN.
- 131 Funkcja wyłącza dźwiękowe potwierdzenie buzzerem wpisywania numeru parametru w trybie programowania.
- 132 Jeśli ta funkcja jest włączona skasowanie antynapadu lub immobilisera możliwe jest tylko przez podanie dwucyfrowego kodu PIN antynapadu (fabrycznie 25) a nie standardowo po naciśnięciu przycisku.
- 133 Jeśli ta funkcja jest włączona wejście w stan serwisowy (czasowe rozbrojenie) jest możliwe tylko po podaniu kodu PIN rozbrojenia awaryjnego a nie standardowo po przytrzymaniu przycisku przez 10 sekund.
- 134 Jeśli ta funkcja jest włączona nie można rozbroić alarmu gdy pastylka nie jest w zasięgu centralki.
- 135 Wejście specjalne (przewód biały) może być aktywowane masą (poniżej 2V) lub plusem (powyżej 10V).
- 136 Wejście krańcowe (przewód żółty) może być aktywowane masą (poniżej 2V) lub plusem (powyżej 10V).
- 137 Gdy funkcja jest aktywna podczas włączania zasilania centralki generowany jest krótki dźwięk buzzera.
- 138 Blokowanie rozbrojenie alarmu przy załączonym zapłonie. W niektórych modelach samochodów po uzbrojeniu centralki gdy zostanie włączony zapłon otwierane są centralne zamki co może spowodować rozbrojenie alarmu. W razie potrzeby należy włączyć tą funkcję.

LISTA PARAMETRÓW 5xx

NR PARAMETRU	OPIS	DOSTĘPNE WARTOŚCI
511	Czas samouzbrojenia	1 – 255 sekundy (domyślnie 60)
512	Opóźnienie alarmowania	1 – 255 sekundy (domyślnie 1)

511 Możemy ustawić w zakresie od 1 do 255 sekund czas po jakim nastąpi automatyczne uzbrojenie się centralki po przypadkowym rozbrojeniu.

512 Możemy ustawić w zakresie od 1 do 255 sekund opóźnienie fazy alarmowania.

Schemat połączeń centralki alarmowej Ampio

